

## ТЕХНИЧЕСКИЙ ПАСПОРТ

Багажник ОЖ 01.360.90

Применение: УАЗ Патриот (на рейлинги).



Рис.1 Багажник вид сбоку



Составные части багажника 01.360.90:

1. Боковина – 2шт.
2. Поперечина – 8шт.
3. Профиль фар – 2шт.
4. Основание высокое – 2шт.
5. Уголок высокий – 2шт.
6. Основание низкое – 4шт.
7. Уголок низкий – 4шт.

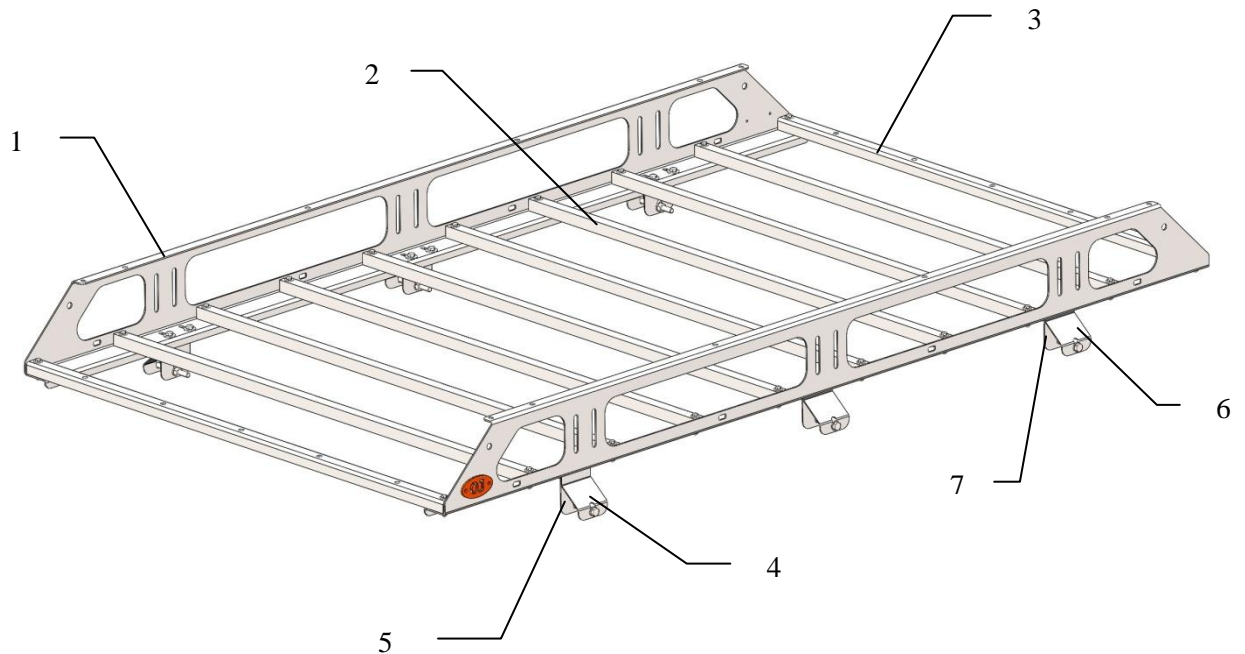
Производитель имеет право вносить изменения в изделие, которые могут быть не отражены в настоящем документе. Данные изменения являются результатами постоянной работы по усовершенствованию конструкции и технологии производства.

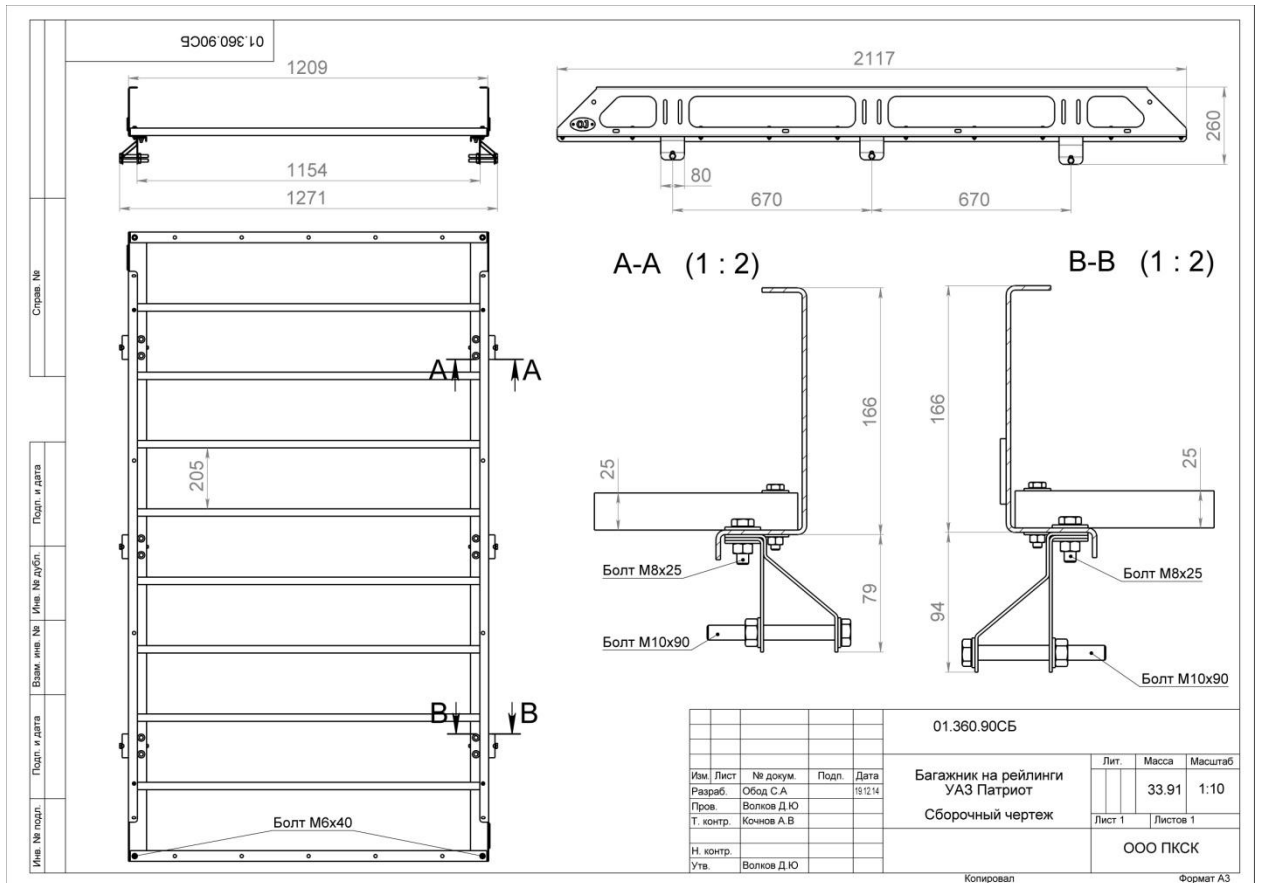
**Технические характеристики:***Рис. 2 Сборочный чертёж*

Габаритные размеры ШхГхВ (без упаковки): 1271x2117x260 мм.

Масса нетто (базовая комплектация): 34 кг.

Посадочные размеры багажника: (670x2)x1154 мм.

Грузоподъёмность: 200 кг.

**Основные потребительские свойства, условия безопасного использования:**

При перевозке груза на багажнике необходимо надёжно крепить его, обеспечивая невозможность его перемещения во время движения автомобиля.

Грузоподъёмность багажника указана с учётом распределения массы груза по всем поперечинам багажника.

Запрещается перевозить на багажнике груз, масса которого превышает грузоподъёмность багажника или массу, указанную в тех.паспорте автомобиля.

Необходимо периодически проверять целостность конструкции и крепежа. При деформации кронштейнов или ослаблении крепежа необходимо незамедлительно прекратить эксплуатацию багажника и принять меры по устранению неисправностей. При деформации опор и прижимов опоры эксплуатация багажника не допускается.

Срок службы 10 лет. По истечении указанного срока необходимо прекратить эксплуатацию багажника, демонтировать его с автомобиля и утилизировать как металлолом.

Место нанесения серийного номера – Внутренняя сторона боковины.

**Инструкция по установке:**

- Собрать багажник, установив все поперечины 2 и профили фар 3 и слегка наживить основания и уголки к ним 4,5,6,7,обратив внимание на то, что основание высокое и уголок высокий устанавливаются впереди машины, а основание низкое и уголок низкий сзади. Для установки использовать прилагающийся крепеж. см. рис.2.
- Установить багажник на рейлинги крыши, после установки окончательно обтянуть весь крепеж.
- На головку болта М10 установить резиновые колпачки.

**Правила транспортировки и хранения**

Полужёсткая упаковка (картон или другие аналогичные материалы), в которую упаковано изделие, обеспечивает сохранность изделия при условии соблюдения перевозчиком установленных законодательством Правил перевозок грузов.

В процессе транспортировки не допускается:

- бросать изделие с высоты более 0,3 метра;
- волочить изделие по твёрдой поверхности;
- бросать на изделие предметы с массой более половины массы изделия с высоты более 0,3 метра;
- царапать изделие острыми твёрдыми предметами;
- нарушать упаковку изделия любыми способами.

Хранение изделия должно осуществляться в помещениях с относительной влажностью не более 85%, закрытых от атмосферных осадков и капель жидкости.

**Гарантийные обязательства**

Настоящие гарантийные обязательства распространяются на продукцию под маркой «OJ», произведённую ИП Волков Д.Ю. и ООО ПК «Силовые конструкции».

Срок гарантии составляет 10 лет со дня приобретения изделия (кроме гарантии на лакокрасочное покрытие). Срок гарантии на лакокрасочное покрытие составляет 1 год со дня приобретения изделия.

Полный текст гарантийных обязательств размещен на сайте: [www.ojeer.ru](http://www.ojeer.ru)

**Производитель:**

ИП Волков Д.Ю., ОГРН 308503408100011, Московская область, Орехово-Зуево, Лапина, 58А.

ООО ПК «Силовые конструкции» ОГРН 1125034002631, Московская область, Орехово-Зуево, Лапина, 58А.